



**АЛТА
ПРОФИЛЬ**
ВСЕГДА НА ШАГ ВПЕРЕДИ



 **АЛТА
ВОДОСТОК**
СТИХИЯ В ПРАВИЛЬНОМ РУСЛЕ

ИНСТРУКЦИЯ ПО МОНТАЖУ ВОДОСТОЧНЫХ СИСТЕМ

АЛТА ВОДОСТОК – это надежные водосточные системы, защищающие стены, отмостку и фундамент от разрушающего действия осадков.



Думай как шахматист! Будь на шаг впереди!



КРАТКАЯ ИНФОРМАЦИЯ

Важным элементом кровельной системы является организованный водоотвод. Его отсутствие приводит к повреждению фасада и цоколя, а также быстрому износу фундамента, вследствие чрезмерной гидростатической нагрузки. Наиболее практичным вариантом организации водоотвода является использование водостоков. Для небольших строений, таких как частные дома, разумнее всего использовать внешние водостоки, состоящие из размещаемых по краю кровли желобов, отводящих осадки в наружные водосточные трубы. Компания «АЛЬТА-ПРОФИЛЬ» является производителем пластиковых водостоков, отвечающих самым высоким стандартам прочности и надежности при длительной эксплуатации. Водостоки ПВХ АЛЬТА ВОДОСТОК — эффективные и надежные системы отведения дождевых и талых вод с кровель различных конструкций и площадей. Необходимо заметить, что наружные водостоки несут также и эстетическую функцию, подчеркивая переход от крыши к стенам, и делая, таким образом, здание более элегантным. Водосточные системы, помимо своей основной функции защиты зданий от разрушения, выполняют также роль декоративного элемента, гармонично дополняющего облик здания.

Компания «АЛЬТА-ПРОФИЛЬ» предлагает Вашему вниманию два вида водосточных систем: СТАНДАРТ и ЭЛИТ. Коллекция ЭЛИТ — это уже известная всем водосточная система, выпускаемая компанией с 2010 года. Этот продукт стал одним из любимых вариантов отделки, благодаря своей практичности, легкости установки и неповторимостью форм. В 2013 году компания выпустила водосточную систему коллекции СТАНДАРТ. Меньший диаметр желоба и трубы — идеально впишутся в экстерьер небольших зданий! Водосточные системы «АЛЬТА-ПРОФИЛЬ» полностью соответствуют современным архитектурным требованиям и требованиям эстетичности. Они являются не только необходимым функциональным элементом зданий, но и частью его декоративной отделки. Компания «АЛЬТА-ПРОФИЛЬ» производит водосточные системы СТАНДАРТ в двух цветах: белые и коричневые, а ЭЛИТ в трёх: белый, коричневый и графит (новинка). Это позволяет органично использовать их на любых фасадах, в сочетании с любыми кровельными материалами.

СОДЕРЖАНИЕ

Краткая информация3

Преимущества водосточных систем АЛЬТА ВОДОСТОК4

Водосточная система ЭЛИТ

Достоинства водосточной системы ЭЛИТ5

Основные элементы и комплектующие водосточной системы ЭЛИТ.....6

Инструкция по монтажу водосточной системы ЭЛИТ14

Водосточная система СТАНДАРТ

Достоинства водосточной системы СТАНДАРТ19

Основные элементы и комплектующие водосточной системы СТАНДАРТ.....20

Инструкция по монтажу водосточной системы СТАНДАРТ27

Расчет основных элементов и комплектующих водосточных систем ЭЛИТ и СТАНДАРТ31

Упаковка и хранение водосточных систем АЛЬТА ВОДОСТОК32

Инструкция по транспортированию, хранению и уходу за продукцией ГК «АЛЬТА-ПРОФИЛЬ»33





ПРЕИМУЩЕСТВА ВОДОСТОЧНЫХ СИСТЕМ АЛТА ВОДОСТОК



Срок службы водостоков-20 лет

Пластиковые водосточные системы АЛТА ВОДОСТОК сохраняют свои декоративные и прочностные свойства (стойкость к удару, пластичность, отсутствие вздутий и расслоений) в течение 20 лет. За это время пластиковые водостоки требуют минимального обслуживания. При изготовлении водостоков применяются не только высококачественные материалы, но и специальные технологии, разработанные специалистами компании. Благодаря этому, водосточная система способна сохранять свои эксплуатационные характеристики в диапазоне температур от -50° С до +38° С.



Устойчивость к выцветанию

Системы водостоков устойчивы также к воздействию ультрафиолетового излучения.

Материал для изготовления водостоков АЛТА ВОДОСТОК окрашен в массу, поэтому незначительные механические повреждения, нанесенные в процессе монтажа или в ходе эксплуатации, практически незаметны и не нуждаются в подкрашивании.



Натуральность

ПВХ-композит, который является материалом для изготовления водосточных систем, экологически безопасен. ПВХ-материал не подвержен коррозии и легок в весе, что создает удобство при сборке и монтаже. Продукция компании полностью соответствует жестким европейским стандартам.



Огнестойкость

Водосточные системы АЛТА ВОДОСТОК производятся из трудногорючих материалов, что обусловило их значительную огнестойкость. Все желоба и трубы водосточных систем изготавливаются методом экструзии, заключающейся в получении готового изделия нужных размеров, формы и неограниченной длины, путем выдавливания расплава полимера через формующую головку (фильеру) нужного профиля.

Все фитинги водосточной системы производятся на термопластавтоматах методом литья под давлением. Данная технология идеально подходит для массового производства изделий сложной формы, важным требованием к которым является точное соответствие базовым размерам.



Устойчивость к перепадам температуры и деформации

Водосточные системы АЛТА ВОДОСТОК изготавливаются из жесткого ПВХ в соответствии с особой рецептурой, придающей высокую ударную прочность изделию.



Устойчивость к воздействию отрицательных температур

Использование акрилового сополимера в рецептуре позволяет значительно повысить стойкость продукции к температурной деформации.

Элементы АЛТА ВОДОСТОК соединяются между собой без клея с соблюдением требования полной герметичности. Герметичность не нарушается даже вследствие линейного расширения профиля при перепадах температур.



Герметичность и надежность

Все соединительные элементы желоба обладают резиновыми уплотнителями, что гарантирует стопроцентную герметичность водосточной системы даже при обильных и продолжительных осадках.

Все соединительные элементы желоба имеют специальные пазы на внутренней стороне для резинового уплотнителя. Это позволяет обеспечить надежное соединение деталей и препятствует смещению уплотнителя.



Стильный дизайн

Еще одним внешним преимуществом водосточных систем «АЛТА-ПРОФИЛЬ» являются красивые отчетливые формы всех элементов водостока. Каждая деталь водосточных систем имеет оригинальные ребра на внешней поверхности, которые обуславливают плавный переход от одного элемента к другому. Некоторые элементы водосточных систем имеют поперечные ребра жесткости, которые увеличивают прочность. Так же на внутрен-

ней стороне элементов водостока нанесены ограничители с надписью «STOP», которые исключают возможность неправильной сборки, за пределы которых нельзя вставлять изделия. Компания «АЛТА-ПРОФИЛЬ» имеет широкий спектр различного оборудования, среди которого имеется специальная муфтовая машина, при помощи которой возможно увеличение исходного диаметра, что дает возможность соединять трубы друг с другом без применения дополнительных фитингов.



Универсальные пластиковые фитинги

Одним из ноу-хау от компании «АЛТА-ПРОФИЛЬ» является изготовление универсальной пластиковой заглушки и универсального угла желоба 90 для водосточных систем. Универсальность данных фитингов обусловлена системой крепления, позволяющей использовать заглушку и угол желоба на любом торце водосточного желоба, т.е. без деления на левый и правый. Помимо пластиковых крепежных элементов компания «АЛТА-ПРОФИЛЬ» выпускает металлические. Выбор тех или иных видов зависит только от Ваших

предпочтений, по своей функциональности данные элементы не отличаются друг от друга.



Рациональное решение для отделки дома

Водосточные системы АЛТА ВОДОСТОК обеспечивают водоотвод с крыш любых строений: от небольших домиков и коттеджей до промышленных зданий.



Простой и бюджетный монтаж

Водосточные системы «АЛТА-ПРОФИЛЬ» характеризуются легкостью и простотой установки. Инструкция доступна и понятна каждому. Не требуя специальных знаний, монтаж проводится быстро и без особых усилий.

Компания «АЛТА-ПРОФИЛЬ» применяет специальную защитную пленку для водосточных систем, чтобы не было возможных повреждений при хранении и доставке продукции. Более подробно об упаковке Вы сможете прочитать в разделе «Упаковка и хранение водосточных систем АЛТА ВОДОСТОК».

ВОДОСТОЧНАЯ СИСТЕМА ЭЛИТ

ТУ 22.29.29-006-13320628-2019

ДОСТОИНСТВА ВОДОСТОЧНОЙ СИСТЕМЫ ЭЛИТ

Водосточные системы ЭЛИТ и СТАНДАРТ имеют свои особенности, которые отличают одну систему от другой.

Одним из главных преимуществ водосточной системы ЭЛИТ является большой диаметр водосточного желоба (125 мм) и большая толщина стенок желоба (1,6 мм) (по сравнению с конкурентами), именно поэтому он тяжелее на 40% импортных аналогов. Это обеспечивает высокую механическую прочность водостока, что позволяет выдерживать большие снеговые нагрузки, а также увеличивает пропускную способность. Все элементы водосточной системы ЭЛИТ имеют продольные ребра жесткости, которые увеличивают прочность водостока, улучшают характеристики потока, уменьшают риск образования засоров, так как снижается вероятность налипания грязи и листьев на стенки элементов водостока.

Компания «АЛТА-ПРОФИЛЬ» предлагает уникальный элемент — регулируемый угол желоба. Уникальность данного элемента обусловлена его способностью менять угол соединения двух желобов от 120 до 145 градусов, в зависимости от конструкции здания.



ВОДОСТОЧНАЯ СИСТЕМА ЭЛИТ
ОСНОВНЫЕ ЭЛЕМЕНТЫ И КОМПЛЕКТУЮЩИЕ

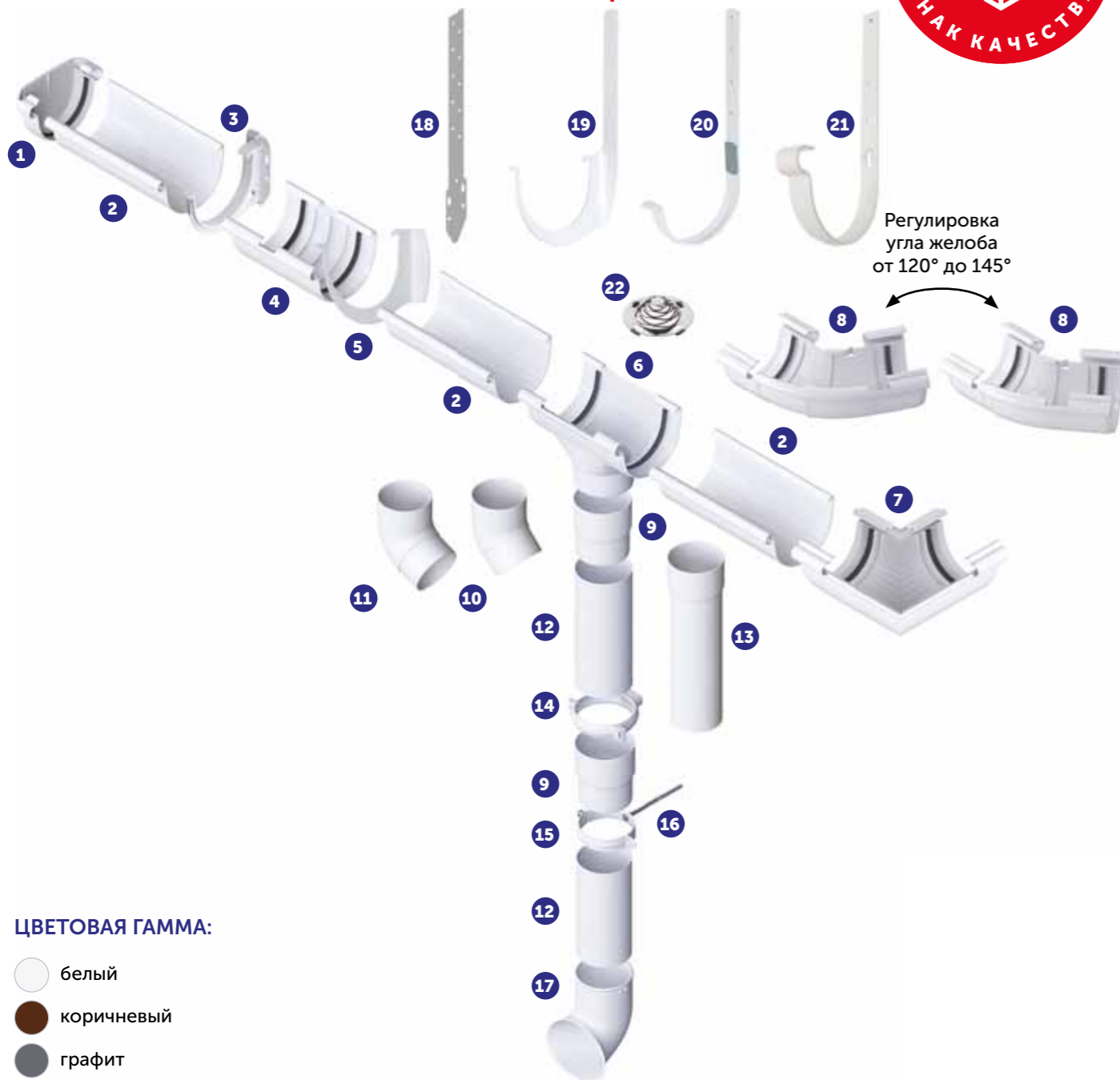

ЦВЕТОВАЯ ГАММА:

- белый
- коричневый
- графит

ЗАМЕНЯЕМЫЕ ЭЛЕМЕНТЫ СИСТЕМЫ ЭЛИТ:

№	Основной элемент	Заменяемый элемент	Условия замены
1	3	5	На усмотрение покупателя
2	3, 5	19, 20, 21	Зависит от конструкции здания
3	3 + 18	19, 20, 21	На усмотрение покупателя
4	5 + 18	19, 20, 21	На усмотрение покупателя
5	7	8	Зависит от конструкции здания
6	9 + 12	13	На усмотрение покупателя
7	9	10, 11	Зависит от конструкции здания
8	14	15	На усмотрение покупателя

ПЛАСТИКОВЫЕ ЭЛЕМЕНТЫ:

	1 ЗАГЛУШКА ЖЕЛОБА УНИВЕРСАЛЬНАЯ Упак: 50 шт.		9 МУФТА ТРУБЫ Упак: 36 шт.
	2 ЖЕЛОБ Длина: 3 м / 4 м Диаметр: 125 мм Упак: 6 шт.		10 КОЛЕНО ТРУБЫ 45 Упак: 12 шт.
	3 КРОНШТЕЙН ЖЕЛОБА ПЛАСТИКОВЫЙ Упак: 100 шт.		11 КОЛЕНО ТРУБЫ 67 Упак: 16 шт.
	4 МУФТА ЖЕЛОБА Упак: 12 шт.		12 ТРУБА Длина: 3 м / 4 м Диаметр: 95 мм Упак: 6 шт.
	6 ВОРОНКА Упак: 10 шт.		13 ТРУБА С МУФТОЙ Длина: 3 м / 4 м Диаметр: 95 / 98 мм Упак: 6 шт.
	7 УГОЛ ЖЕЛОБА 90° УНИВЕРСАЛЬНЫЙ Упак: 8 шт.		14 ХОМУТ ТРУБЫ ПЛАСТИКОВЫЙ Упак: 100 шт.
	8 УГОЛ ЖЕЛОБА РЕГУЛИРУЕМЫЙ 120° – 145° Упак: 8 шт.		17 СЛИВ Упак: 12 шт.

МЕТАЛЛИЧЕСКИЕ ЭЛЕМЕНТЫ:

	5 КРОНШТЕЙН ЖЕЛОБА МЕТАЛЛИЧЕСКИЙ МАЛЫЙ Упак: 30 шт.		15 ХОМУТ ТРУБЫ МЕТАЛЛИЧЕСКИЙ Упак: 45 шт.
	16 ШПИЛЬКА МЕТАЛЛИЧЕСКАЯ Упак: 45 шт.		18 УДЛИНИТЕЛЬ КРОНШТЕЙНА ЖЕЛОБА МЕТАЛЛИЧЕСКИЙ Упак: 45 шт.
	19 КРОНШТЕЙН ЖЕЛОБА МЕТАЛЛИЧЕСКИЙ НОВЫЙ Упак: 30 шт.		20 / 21 КРОНШТЕЙН ЖЕЛОБА МЕТАЛЛИЧЕСКИЙ / А-3 Упак: 30 / 40 шт.
	22 СЕТКА МЕТАЛЛИЧЕСКАЯ Упак: 50 шт.		

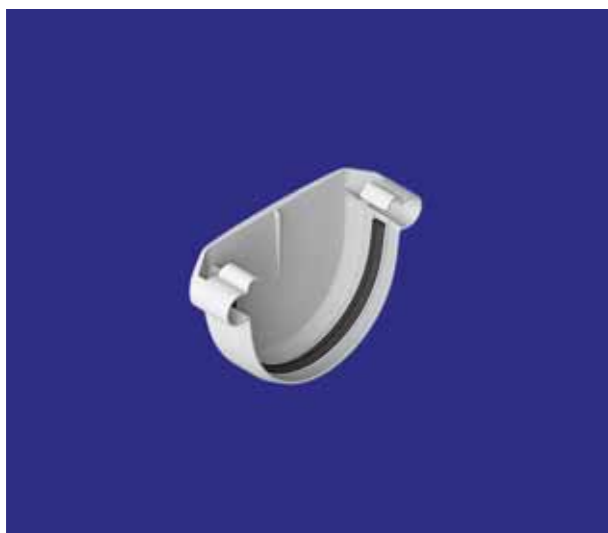

1. ЗАГЛУШКА ЖЕЛОБА УНИВЕРСАЛЬНАЯ

В некоторых местах водосточная система имеет конечные участки, герметичность которых нужно обеспечить. Для этого специально применяется заглушка желоба.

Компания «АЛТА-ПРОФИЛЬ» производит заглушку универсальную, которая закрывает любой торец желоба.

Заглушка имеет выпуклую форму, которая придает красоту и неповторимость водосточной системе. На внутренней стороне заглушки имеются специальные «усики», благодаря которым она надежно фиксируется на желобе в трех точках.

2. ЖЕЛОБ ВОДОСТОЧНЫЙ

Предназначен для сбора и отвода осадков с поверхности крыши. Желоб, произведенный компанией «АЛТА-ПРОФИЛЬ», имеет свои особенности, что выражает его явные преимущества. Во-первых, большой диаметр (125 мм) обеспечивает большую пропускную способность. Чем меньше диаметр, тем больше будет разбрызгиваться вода. А специальные закругления по краям желоба (которые хорошо видны на рисунке) защищают от излишнего разбрызгивания воды.

Во-вторых, закругления выполняют функцию дополнительных ребер жесткости для более плотного защелкивания элементов водостока. В-третьих, невооруженным глазом видно (рис. 1), что один край желоба на 3 мм ниже другого. Это сделано специально для того, чтобы вовремя сильного напора воды и случай-

ного засора сливного отверстия, вода самостоятельно переливалась через нижний край желоба, т. е. от стены дома, что предотвращает попадание воды на стену здания. Это одна из уникальных разработок компании «АЛТА-ПРОФИЛЬ».

В-четвертых, желоб обеспечен системой антиналипания листвы, т. е. имеет специальные продольные ребра жесткости, которые увеличивают скорость потока и не задерживают грязь и листву на стенках желоба.

Компания «АЛТА-ПРОФИЛЬ» выпускает желоба (как белые, так и коричневые) с внутренней поверхностью молочного цвета. Это сделано специально, чтобы избежать перегрева, так как молочный цвет отражает солнечные лучи. В результате внутренняя поверхность желоба нагревается лишь незначительно, и желоб сохраняет свою форму неизменной на протяжении всего срока эксплуатации.



Рис. 1. Поперечное сечение желоба.

3. КРОНШТЕЙН ЖЕЛОБА ПЛАСТИКОВЫЙ

Пластиковый кронштейн предназначен для крепления желобов к вертикальной лобовой доске. В тех местах, где не предусмотрено крепление кронштейнов к лобовой доске, в силу различных причин, но Вы хотите установить пластиковый кронштейн, рекомендуем использовать удлинитель кронштейна желоба металлический [18]. Кронштейны устанавливаются на расстоянии 60 см. друг от друга. Кронштейн имеет внизу специальное небольшое отверстие, предназначенное для фиксации проводки, а также, в некоторых случаях, при украшении дома гирляндами.

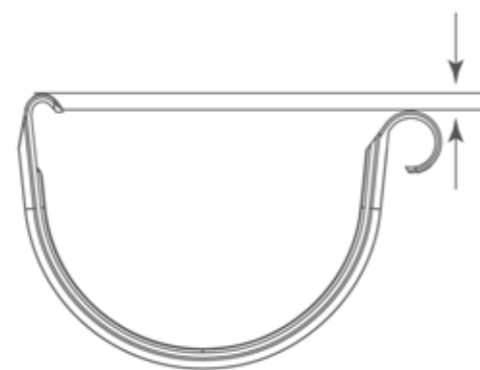

4. МУФТА ЖЕЛОБА

Предназначена для соединения отдельных желобов в единую систему. На внутренней стороне муфты имеются специальные ограничители с надписью «STOP», которые специально ограничивают ту зону, в пределах которой нельзя соединять элементы. Это объясняется тем, что в процессе эксплуатации водостоков возможны линейные расширения. При плотной стыковке происходит изменение формы водосточной системы, поэтому необходимо оставлять зазор в 2-3 см между желобами.

Также на внутренней стороне имеются ребра жесткости, которые предназначены для лучшей фиксации концов желоба и предотвращения его перекоса при монтаже. Именно поэтому они выполняют функцию дополнительных ребер жесткости.

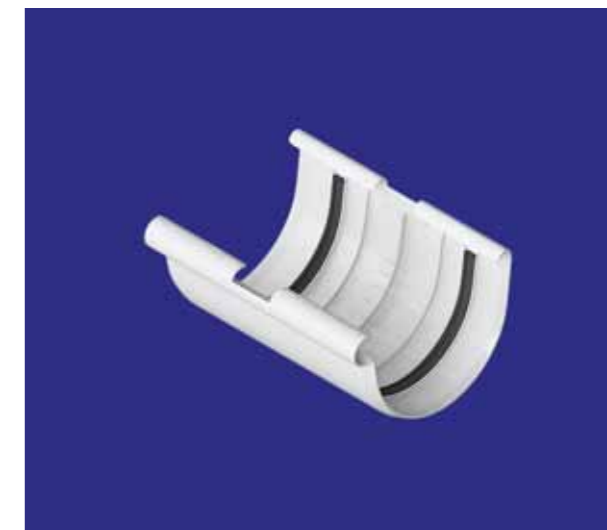

5. КРОНШТЕЙН ЖЕЛОБА МЕТАЛЛИЧЕСКИЙ МАЛЫЙ

Малый кронштейн желоба предусмотрен для крепления желобов непосредственно к вертикальной лобовой доске. Там, где крепление к лобовой доске невозможно, используется металлический удлинитель кронштейна желоба (элемент 18).





6. ВОРОНКА

Обеспечивает направленное перетекание воды из желоба в водосточную трубу. Дизайн воронки существенно отличается от импортных аналогов. На внешней стороне воронки нет выступов, зато имеются специальные ребра, которые подчеркивают красоту и оригинальность всей системы в целом, а также обеспечивают плавный переход к другому элементу водосточной системы.

7. УГОЛ ЖЕЛОБА 90°

Предназначен для соединения двух систем желобов под углом 90 градусов. Данный угол универсален, поскольку его можно использовать как для внешнего соединения, так и для внутреннего. Такая универсальность обеспечивается благодаря закруглениям по краям угла.

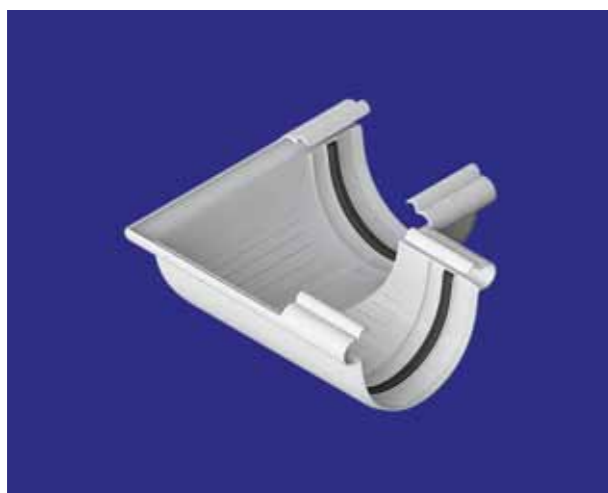

Таким образом, Вы сами можете создать себе тот угол, который вам необходим, соблюдая все рекомендации при соединении. На внутренней стороне угла желоба имеются специальные ограничители с надписью «STOP», которые специально ограничивают ту зону, дальше которой вставлять желоба запрещается (рис. 2).



Рис. 2. Угол желоба. Вид сверху.

8. УГОЛ ЖЕЛОБА РЕГУЛИРУЕМЫЙ (120°–145°)

Предназначен для соединения двух систем желобов под разным углом — от 120 до 145 градусов. Теперь вы сможете с легкостью задать ту форму угла, которая вам необходима, без применения дополнительных элементов. Угол легко раздвигается и собирается, что гораздо облегчает монтаж системы в целом. Также на внутренней стороне угла желоба имеются специальные ограничители с надписью «STOP», которые специально ограничивают ту зону, дальше которой вставлять желоба запрещается.

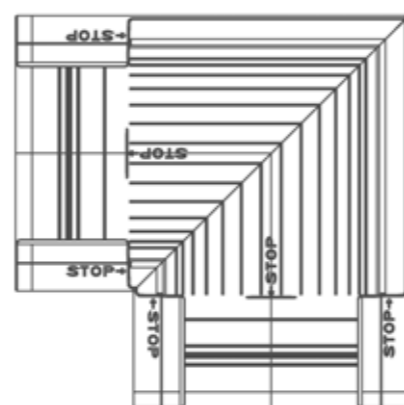
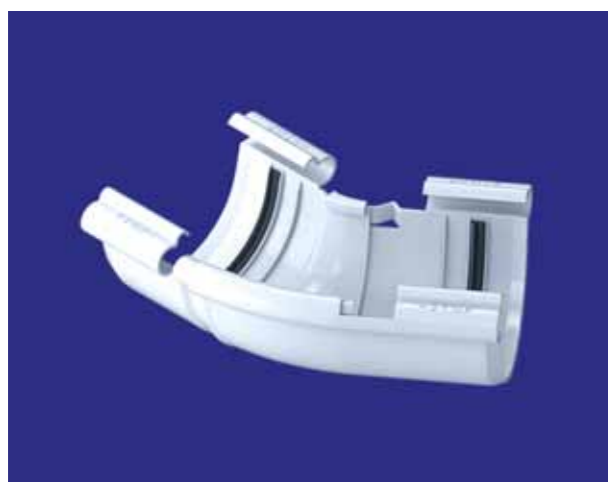

9. МУФТА ТРУБЫ

Применяется для соединения двух водосточных труб или трубы непосредственно с воронкой.



10/11. КОЛЕНА ТРУБЫ 45°/67°

Предназначены для обеспечения перехода от воронки к водосточной трубе или от одной трубы к другой, а также для обхода выступающих частей здания. Угол наклона колен измеряется отклонением от вертикальной оси.

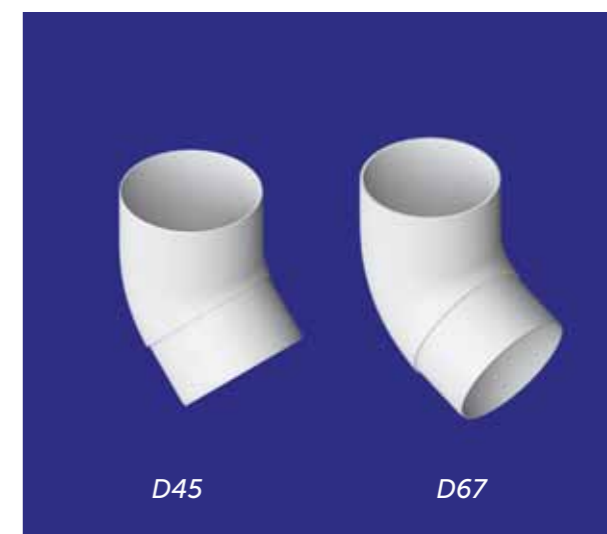

12. ТРУБА ВОДОСТОЧНАЯ/ 13. ТРУБА ВОДОСТОЧНАЯ С МУФТОЙ

Обеспечивает отвод воды, осадков на землю или в дренажную систему. Для соединения двух труб используется специальный элемент — муфта трубы (элемент 9). Компания «АЛЬТА-ПРОФИЛЬ» выпускает два вида водосточных труб: с муфтой и без муфты. Труба без муфты производится стандартной длины (3 м и 4 м). В процессе монтажа возникает необходимость использования фитинга — муфты трубы, чтобы соединить трубы в единую систему. Достоинством трубы с муфтой является отсутствие необходимости использования соединяющих элементов, т. к. на конце трубы имеется расширение (производится с помощью муфтовой машины). Благодаря муфте, одна труба надежно фиксируется с другой трубой. Трубы с муфтой производятся различной длины от 1 м до 4 м, всё зависит от пожелания заказчиков.

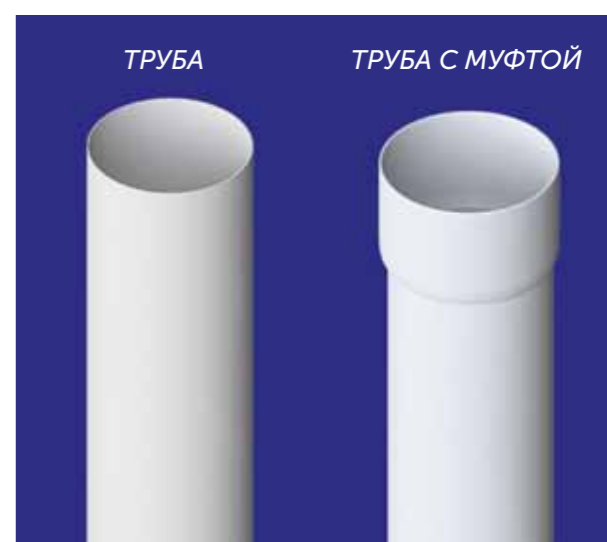

14. ХОМУТ ТРУБЫ ПЛАСТИКОВЫЙ

Прочно и надежно фиксирует водосточную трубу к стене. Достоинством хомута (рис. 3) трубы является то, что он разбирается. В него легко вставляется труба и надежно фиксируется специальным креплением (винтом). Для более плотного

соединения с трубой, в особенности первого верхнего хомута, в него рекомендуется клеивать резинку-уплотнитель, которую вы можете приобрести у торговых представителей компании «АЛТА-ПРОФИЛЬ».



Рис. 3. Хомут трубы (открытый, вид сверху).

15/16. ХОМУТ ТРУБЫ МЕТАЛЛИЧЕСКИЙ, ШПИЛЬКА МЕТАЛЛИЧЕСКАЯ

Предназначены для надежной фиксации водосточной трубы к стене. Шпилька приобретается отдельно.

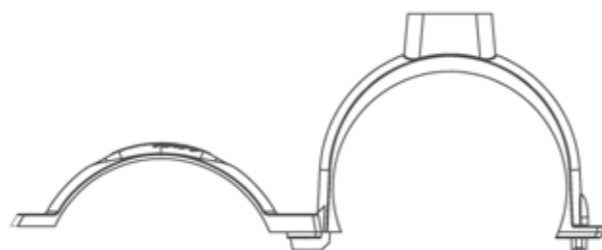

17. СЛИВ

Предназначен для отвода воды из водосточной системы на землю или в дренаж. Отличительной особенностью слива водосточной системы ЭЛИТ является то, что раструб выполнен в форме овала, а не круглый, как обычно (рис. 4).

Достоинство этой уникальной разработки заключается в том, что при вытекании воды в холодное время намерзание происходит медленнее, чем у обычной системы, так как площадь выходного отверстия эллипса на 30% больше, чем площадь круга.



Рис. 4. Слив (вид спереди и сбоку).

18. УДЛИНИТЕЛЬ КРОНШТЕЙНА ЖЕЛОБА МЕТАЛЛИЧЕСКИЙ

Предназначен для крепления пластикового кронштейна желоба или металлического малого кронштейна к стропилам крыши.

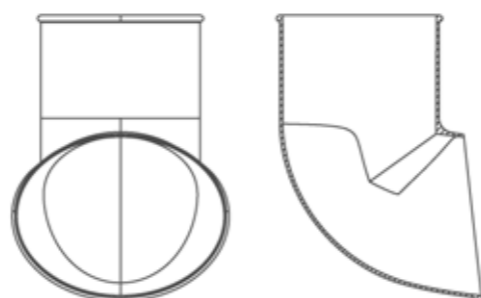
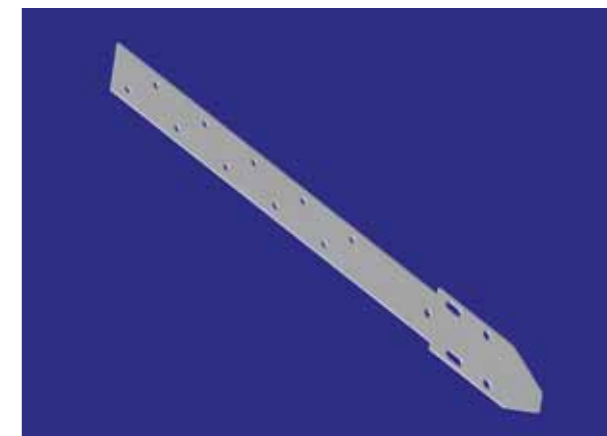

**19. КРОНШТЕЙН ЖЕЛОБА МЕТАЛЛИЧЕСКИЙ НОВЫЙ/
20. КРОНШТЕЙН ЖЕЛОБА МЕТАЛЛИЧЕСКИЙ/
21. КРОНШТЕЙН ЖЕЛОБА МЕТАЛЛИЧЕСКИЙ А-3**

В тех местах, где не предусмотрено крепление кронштейнов к лобовой доске, так как зачастую она используется как декоративный элемент, применяется металлический кронштейн. Он предназначен для крепления желобов к стропилам крыши.

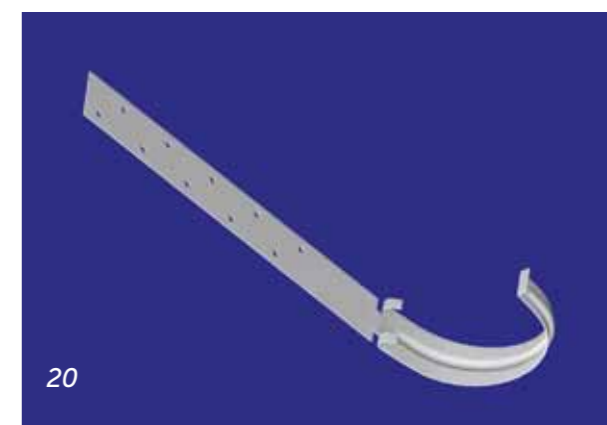

22. СЕТКА ЗАЩИТНАЯ МЕТАЛЛИЧЕСКАЯ

Обеспечивает защиту водосточной трубы от падающих листьев и мусора.



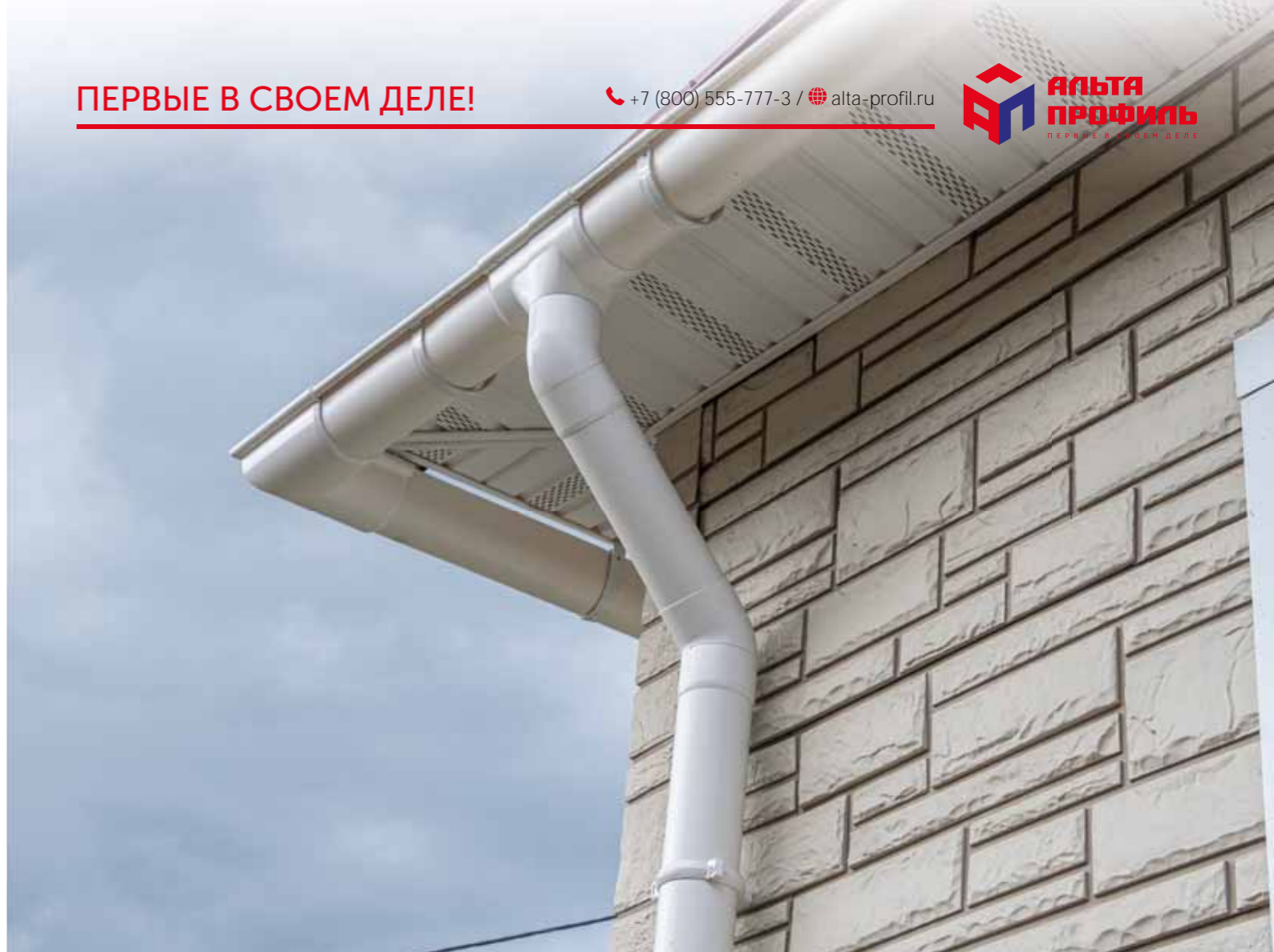

ИНСТРУКЦИЯ ПО МОНТАЖУ ВОДОСТОЧНОЙ СИСТЕМЫ ЭЛИТ

НЕОБХОДИМЫЕ ИНСТРУМЕНТЫ И ПРИСПОСОБЛЕНИЯ ДЛЯ МОНТАЖА:

- рулетка, линейка, карандаш (используются при разметке);
- гвозди, шурупы, молоток, отвертка;
- дрель, шуруповерт, универсальная биметаллическая коронка фирмы «Stayer» (диаметр 102 мм);
- шпагат или шнур (используются во время установки кронштейнов);
- ножовка по металлу.

Преимуществом монтажа водосточной системы ЭЛИТ является то, что возможно 2 способа установки системы. Первый способ — это сбор всей системы на земле, т. е. горизонтально, а затем система аккуратно вставляется в кронштейны, установленные по периметру здания. Этот способ идеально подходит для маленьких домов и небольших площадей отделки.

Второй способ более распространенный. Заключается он в поэтапной сборке всей водосточной системы непосредственно на здании. Монтаж осуществляется строго по принципу «сверху-вниз». Более подробно рассмотрим этот способ монтажа.

Вся работа начинается непосредственно с установки кронштейнов желоба. Использование пластиковых или металлических кронштейнов зависит от того, как Вы собираетесь крепить водосточную систему: к стропилам крыши (или обрешётку) или к лобовой доске. Для крепления к стропилам необходимо использовать только металлические кронштейны желоба и металлический удлинитель кронштейна желоба. Для установки на лобовую доску можно применять пластиковые кронштейны желоба.

1. УСТАНОВКА МЕТАЛЛИЧЕСКИХ КРОНШТЕЙНОВ ЖЕЛОБА

При креплении первого и последующих металлических кронштейнов необходимо учитывать минимальный технологический зазор между лобовой доской и вертикальной частью кронштейна не менее 20 мм (рис. 1). Оба крайних кронштейна устанавливаются на расстоянии около 15 см от краев крыши. Далее натяните шнур между наружными концами этих кронштейнов, выровняйте по нему остальные кронштейны через каждые 60 см друг от друга с учетом направления отвода воды, чтобы обеспечить необходимый уклон.



Рис.1.

2. УСТАНОВКА ПЛАСТИКОВОГО КРОНШТЕЙНА ЖЕЛОБА НА ЛОБОВУЮ ДОСКУ

Перед началом работы убедитесь, что лобовая доска установлена ровно; неровная поверхность доски может значительно исказить внешний вид водостока.

Лобовая доска и кронштейны должны крепиться строго перпендикулярно горизонтальной поверхности земли. В противном случае, иное расположение лобовой доски и кронштейнов может привести к деформации элементов водосточной системы при её монтаже.

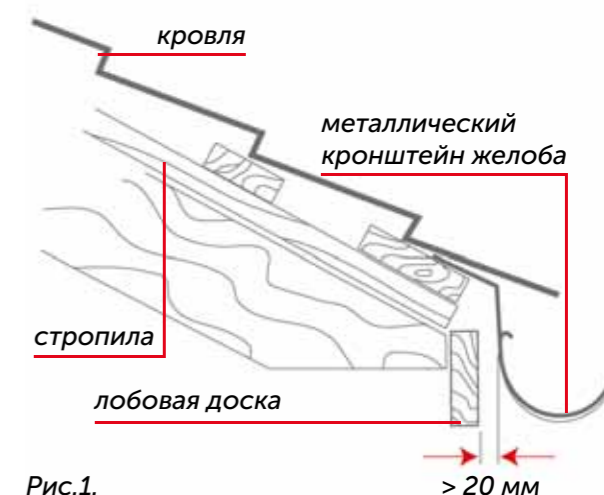
Отметьте на лобовой доске места установки кронштейнов желоба.

Прикрепите первый и последний кронштейн желоба. Оба крайних пластиковых кронштейна устанавливаются на расстоянии 150 мм от краев. Далее натяните шпагат между наружными концами этих кронштейнов. Остальные кронштейны устанавливаются с шагом около 60 см и крепятся при помощи шурупов (рис. 2). При установке кронштейнов не забывайте, что необходимо делать уклон для отвода воды к воронке.

3. УСТАНОВКА ЖЕЛОБА

Вставьте желоб в кронштейн и надавите на него вниз, пока желоб не встанет на место со щелчком (рис. 3).



Рис. 2



Рис. 3

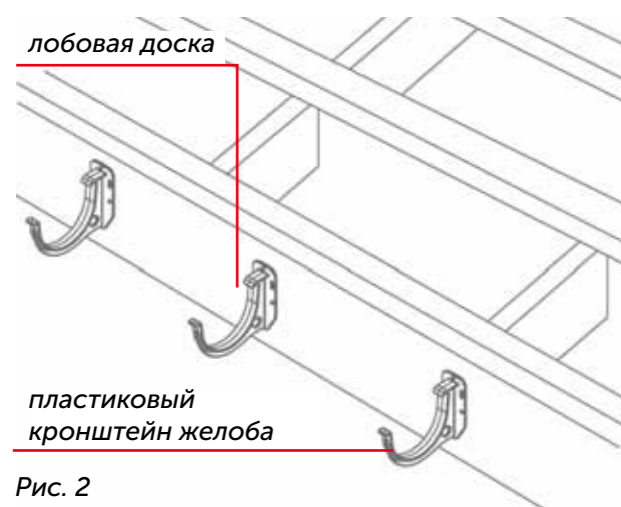

Рис. 4

4. УСТАНОВКА ВОРОНКИ

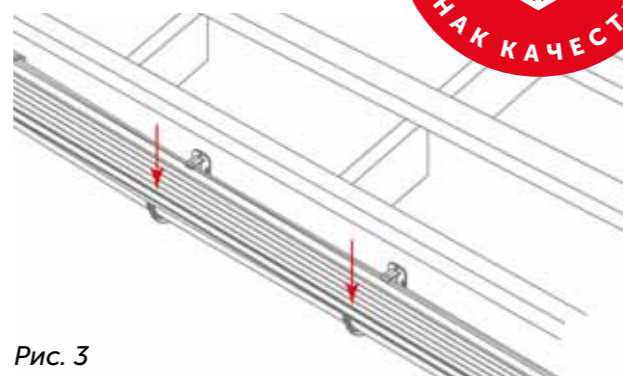
Прежде чем установить воронку, Вы должны определиться с местом её расположения. Необходимо, чтобы желоб, на котором будет крепиться воронка, был строго цельковым, т. е. желоб не должен состоять из отдельных частей, и отверстие под воронку должно вырезаться в желобе (рис. 5).

Затем установите воронку на нужное место желоба. Отметьте на желобе диаметр отверстия воронки. С помощью универсальной биметаллической коронки фирмы «Stayer» (диаметр — 102 мм.) выпиливание сливного отверстия проходит быстро и чисто (рис. 4). Рекомендуется работать на малых оборотах, и делать несколько витков назад, чтобы пластик становился более мягким. С отрезанной кромки удалить заусенцы. Зацепите кромку воронки за задний край желоба и заведите его за передний край желоба до характерного щелчка.

5. УСТАНОВКА ЗАЩИТНОЙ СЕТКИ

В отверстие воронки вставьте металлическую сетку для предотвращения попадания листьев в систему.

6. УСТАНОВКА МУФТ ЖЕЛОБОВ

На внутренней стороне муфты имеются специальные ограничители с надписью «STOP», которые специально ограничивают ту зону, в пределах которой нельзя соединять элементы. Так как в процессе эксплуатации водосточной системы возможны линейные расширения.

На месте стыка желобов зацепите кромку муфты за задний край желоба, а затем заведите переднюю кромку элемента за передний край желоба и защелкните в замок.

С обеих сторон муфты желоба в непосредственной близости от неё также необходимо устанавливать кронштейны желоба для придания необходимой прочности системе.

7. УСТАНОВКА УНИВЕРСАЛЬНОГО УГЛА ЖЕЛОБА

При креплении углового элемента кронштейны желоба должны монтироваться как можно ближе к его краям (рис. 7).

На внутренней стороне угла желоба имеются специальные ограничители с надписью «STOP», которые специально ограничивают ту зону, дальше которой вставлять желоба запрещается. Вставьте один край желоба в угол в специальные закругления по краям угла до защелкивания и до ограничительной линии «STOP». Другой край угла аналогичным образом соедините с другим желобом.

В случае если угол здания или сооружения более 90°, и Вам необходимо установить желоб по всему периметру, то используется следующая комбинация. На стенке собирающего желоба вырезается отверстие с помощью универсальной биметаллической коронки фирмы «Stayer». В это отверстие вставляется второй желоб под заданным углом. Торцевой конец собирающего желоба закрывается заглушкой.

8. УСТАНОВКА РЕГУЛИРУЕМОГО УГЛА ЖЕЛОБА

При установке угловых элементов важно помнить, что кронштейны желоба должны монтироваться как можно ближе к их краям.



Рис. 5



Рис. 6

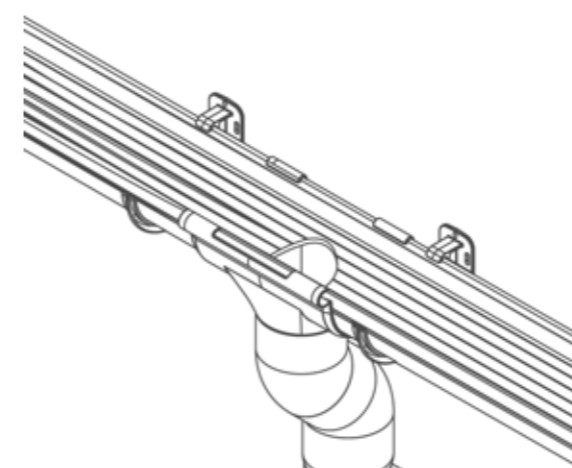

Рис. 7

При установке воронки очень важно, чтобы кронштейны крепления желоба монтировались с двух сторон воронки и как можно ближе к её краям (рис. 5).

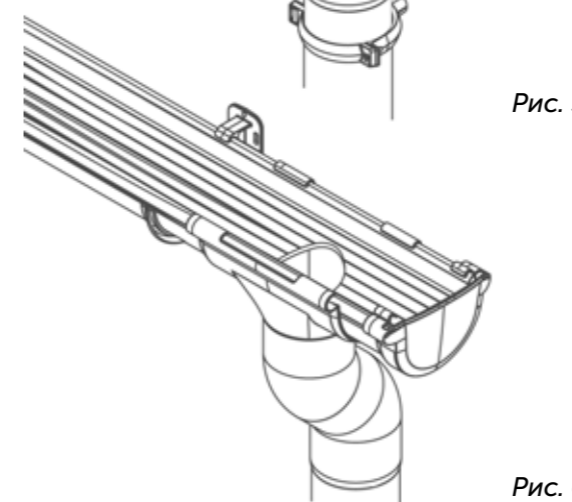
При недостатке места для размещения второго кронштейна крепления желоба (как показано на рис. 6), допускается его отсутствие. В этом случае, важно, чтобы желоб был цельковым, и сливное отверстие вырезалось в нем. Правильная установка воронки на цельковый желоб и поддержка её кронштейнами обеспечит необходимую прочность при снеговых нагрузках.

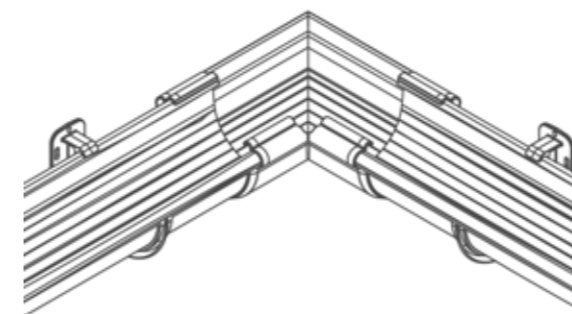

На внутренней стороне угла желоба имеются специальные ограничители с надписью «STOP», которые специально ограничивают ту зону, дальше которой вставлять желоба запрещается. Вставьте один край желоба в угол в специальные закругления по краям угла до защелкивания и до ограничительной линии «STOP». Отрегулируйте нужный вам угол. И аналогичным образом соедините край угла с другим желобом.

9. УСТАНОВКА ЗАГЛУШКИ

Установите на торец желоба заглушку. На внутренней стороне заглушки имеются специальные «усики», благодаря которым она надежно фиксируется на желобе в трех точках (рис. 8). Компания «АЛТА-ПРОФИЛЬ» производит заглушку универсальную, которая закроет любой торец желоба.



Рис. 8

10. УСТАНОВКА КОЛЕНА ТРУБЫ

Колена устанавливаются по направлению стока. Угол наклона колен измеряется отклонением от вертикальной оси (рис. 9).

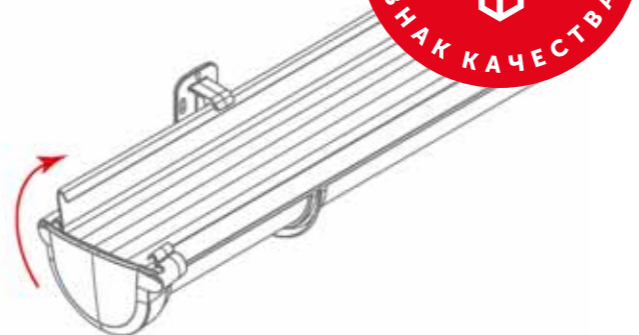

Рис. 9

11. УСТАНОВКА ВОДОСТОЧНОЙ ТРУБЫ

Монтаж водосточной трубы начинается после установки колена. Верхний конец трубы вставляется в раструб колена. Крепление трубы к стене осуществляется при помощи хомутов трубы (установку хомутов трубы см. ниже). Расстояние между хомутами не должно превышать 180 см. Установка водосточных труб зависит от правильности установки системы желобов и сопутствующих фитингов. Для строго вертикального расположения водосточной трубы необходимо, чтобы кронштейны крепления желоба крепились строго вертикально по отвесу.

ВНИМАНИЕ: допускается небольшое отклонение нижней части трубы от вертикали только от стены дома, но, ни в коем случае, не наоборот.

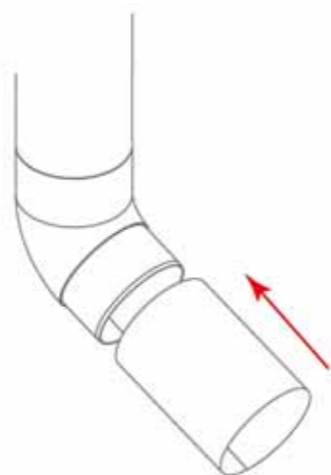
12. УСТАНОВКА ХОМУТОВ ТРУБЫ

Верхний хомут устанавливается непосредственно под коленом водосточной трубы (рис. 5). Откройте хомут трубы, отогнув его часть. Вставьте трубу до характерного щелчка. Затем зафиксируйте трубу, защелкнув хомут, и закрепив шурупом.

ВНИМАНИЕ: Мы рекомендуем при установке верхнего хомута под коленом водосточной трубы использовать резиновый уплотнитель, который можно купить у торговых представителей компании «АЛТА-ПРОФИЛЬ». Данная процедура необходима для более прочного крепления элементов слива водосточной системы. При этом на трубе плотно должен фиксироваться только верхний хомут, остальные хомуты устанавливаются с зазором, для обеспечения возможного хода трубы при линейном расширении.

13. УСТАНОВКА МУФТЫ ТРУБЫ

Для соединения двух труб или трубы с воронкой используется муфта трубы.

14. УСТАНОВКА СЛИВА

Слив имеет отверстия для саморезов, чтобы надежно закрепить на конце водосточной трубы.

На этом монтаж водосточной системы ЭЛИТ можно считать завершенным.

ВОДОСТОЧНАЯ СИСТЕМА СТАНДАРТ

ТУ 22.29.29-006-13320628-2019

ДОСТОИНСТВА ВОДОСТОЧНОЙ СИСТЕМЫ СТАНДАРТ

Водосточная система СТАНДАРТ, благодаря своим меньшим размерам, идеально подходит для домов, коттеджей, зданий с небольшой площадью кровли.

Главное отличие коллекции СТАНДАРТ — это нестандартная форма желоба.

Во-первых, желоб выполнен в форме полуэллипса, что значительно увеличивает скорость потока воды.

Во-вторых, желоб имеет несимметричную форму. Данная форма позволяет предотвратить переполнение желоба, так как край желоба, который удален от стены, на 4 мм меньше, чем край, который примыкает к стене. Это сделано специально, чтобы во время обильных осадков или засора сливного отверстия, вода самостоятельно переливалась через меньший край желоба, т.е. от стены дома. Благодаря этому стена здания будет защищена от разрушительных действий воды.

Ноу-хау компании — это разработка элемента — регулятора угла наклона желоба, позволяющего изменять угол наклона в зависимости от конструкции здания.

Соединительные элементы желоба (воронка, угол желоба, муфта желоба, заглушка) имеют

специальные защёлки, которые обеспечивают надежную фиксацию. Дополнительная фиксация происходит при использовании специального элемента — пластиковой клипсы. Использование клипсы обязательно при установке финишных элементов — заглушки или угла желоба. При установке воронки и соединителя желобов применение клипсы необязательно.

Еще одним важным достоинством системы СТАНДАРТ является наличие резиновых уплотнителей для соединительных элементов желоба. Резиновые уплотнители на производстве обрабатываются специальным смазывающим веществом, которое препятствует попаданию воды и обеспечивает гладкое скольжение элементов.

Благодаря этому система легко собирается, элементы очень прочно фиксируются друг с другом, что увеличивает срок эксплуатации всей водосточной системы в целом.

Коллекцию СТАНДАРТ относят к эконом классу только из-за своих уменьшенных размеров.

По своим техническим характеристикам данная система не уступает ни одному импортному и отечественному конкурентам. Пластиковый водосток СТАНДАРТ станет достойным аксессуаром Вашего дома и красивым дополнением любой крыши.

ВОДОСТОЧНАЯ СИСТЕМА СТАНДАРТ
ОСНОВНЫЕ ЭЛЕМЕНТЫ И КОМПЛЕКТУЮЩИЕ

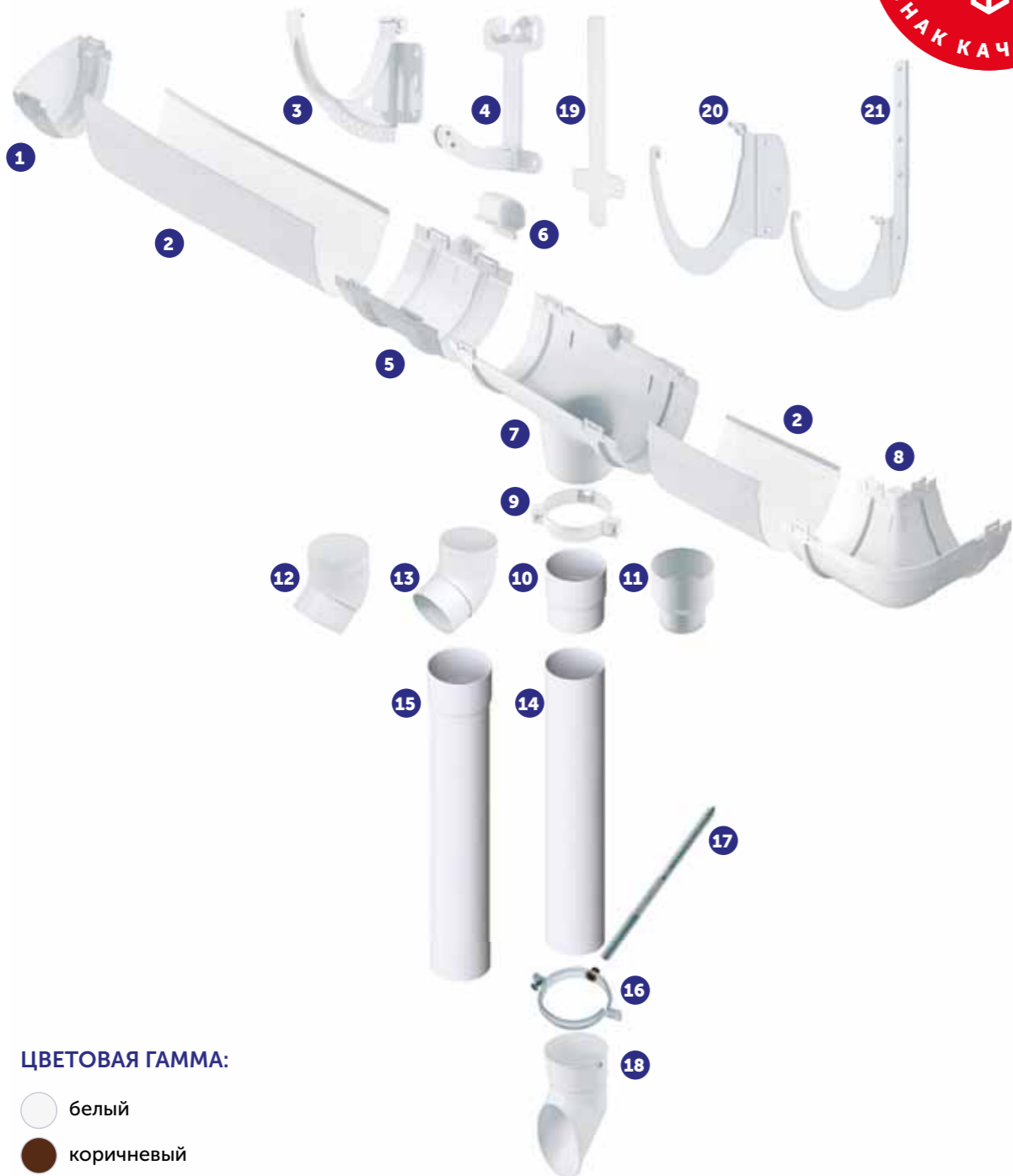

ЦВЕТОВАЯ ГАММА:

- белый
- коричневый

ЗАМЕНЯЕМЫЕ ЭЛЕМЕНТЫ СИСТЕМЫ СТАНДАРТ:

№	Основной элемент	Заменяемый элемент	Условия замены
1	3	20	На усмотрение покупателя
2	3	3 + 4	Зависит от конструкции здания
3	3 + 19	21	На усмотрение покупателя
4	20 + 19	21	На усмотрение покупателя
5	10	12, 13	Зависит от конструкции здания
6	9	16	На усмотрение покупателя
7	10+14	15	На усмотрение покупателя

ПЛАСТИКОВЫЕ ЭЛЕМЕНТЫ:

	1 ЗАГЛУШКА ЖЕЛОБА Упак: 50 шт.		9 ХОМУТ ТРУБЫ ПЛАСТИКОВЫЙ Упак: 100 шт.
	2 ЖЕЛОБ Длина: 3 м / 4 м Диаметр: 115 мм Упак: 8 шт.		10 МУФТА ТРУБЫ Упак: 80 шт.
	3 КРОНШТЕЙН ЖЕЛОБА ПЛАСТИКОВЫЙ Упак: 90 шт.		11 МУФТА ТРУБЫ ПЕРЕХОДНАЯ Упак: 36 шт.
	4 ПОВОРОТНЫЙ ЭЛЕМЕНТ ПЛАСТИКОВОГО КРОНШТЕЙНА Упак: 80 шт.		12 КОЛЕНО ТРУБЫ 45° Упак: 40 шт.
	5 МУФТА ЖЕЛОБА Упак: 32 шт.		13 КОЛЕНО ТРУБЫ 67° Упак: 36 шт.
	6 КЛИПСА ПЛАСТИКОВАЯ Упак: 7000 шт.		14 ТРУБА Длина: 3 м / 4 м Диаметр: 74 мм Упак: 8 шт.
	7 ВОРОНКА Упак: 8 шт.		15 ТРУБА С МУФТОЙ Длина: 3 м / 4 м Диаметр: 80 / 74 мм Упак: 8 шт.
	8 УГОЛ ЖЕЛОБА 90° Упак: 14 шт.		18 СЛИВ Упак: 20 шт.

МЕТАЛЛИЧЕСКИЕ ЭЛЕМЕНТЫ:

	16 ХОМУТ ТРУБЫ МЕТАЛЛИЧЕСКИЙ Упак: 45 шт.
	17 ШПИЛЬКА МЕТАЛЛИЧЕСКАЯ Упак: 45 шт.
	19 УДЛИНИТЕЛЬ КРОНШТЕЙНА ЖЕЛОБА МЕТАЛЛИЧЕСКИЙ Упак: 45 шт.
	20 КРОНШТЕЙН ЖЕЛОБА МЕТАЛЛИЧЕСКИЙ МАЛЫЙ Упак: 30 шт.
	21 КРОНШТЕЙН ЖЕЛОБА МЕТАЛЛИЧЕСКИЙ НОВЫЙ Упак: 30 шт.



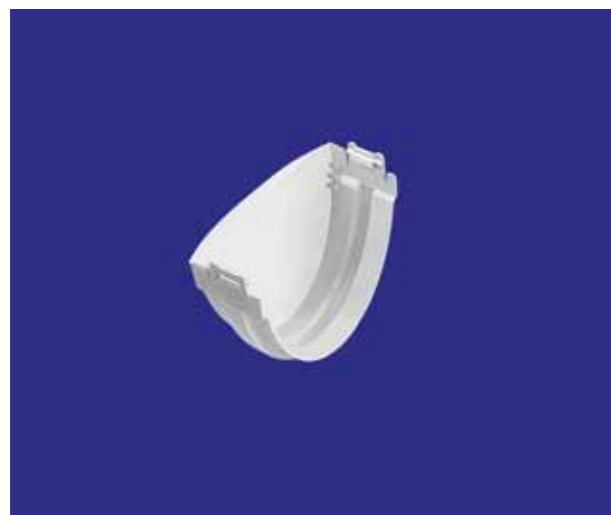

1. ЗАГЛУШКА ЖЕЛОБА УНИВЕРСАЛЬНАЯ

Заглушка желоба применяется для герметизации конечных участков водосточной системы. Заглушка в отличие от желоба имеет симметричную форму, что позволяет использовать её на любом торце. По краям заглушки располагаются крепежные защелки, которые позволяют герметично зафиксировать заглушку на конечном участке водосточной системы, с помощью использования специальных клипс (элемент 6).

2. ЖЕЛОБ ВОДОСТОЧНЫЙ

Желоб предназначен для сбора и отвода осадков с поверхности крыши. Желоб имеет несим-



метричную форму, тот край, желоба, который удален от стены, на 4 мм меньше, чем край, который примыкает к стене (рис. 1.).

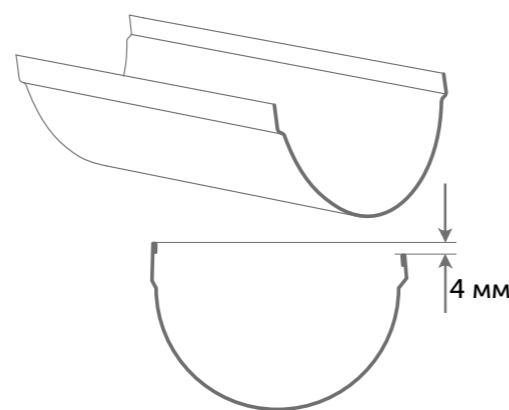

(рис. 1.).

3. КРОНШТЕЙН ЖЕЛОБА ПЛАСТИКОВЫЙ

Кронштейн применяется для крепления желобов к вертикальной лобовой доске. Кронштейны необходимо устанавливать на расстоянии 60 см друг от друга. Кронштейн можно использовать как самостоятельный элемент крепления, так и вместе с поворотным элементом кронштейна (элемент 4).



4. ПОВОРОТНЫЙ ЭЛЕМЕНТ КРОНШТЕЙНА ПЛАСТИКОВЫЙ (РЕГУЛЯТОР УГЛА НАКЛОНА)

Данный элемент позволяет регулировать угол наклона водосточной системы по отношению к лобовой доске. На кронштейне имеется несколько отверстий. Каждое отверстие соответствует 2,5 градусам наклона. На регуляторе угла нанесены градусы. Перемещая кронштейн относительно регулятора, можно выбрать нужный угол наклона. При совмещении отверстий на кронштейне и поворотном элементе есть возможность дополнительной фиксации при помощи металлического штифта, который вставляется в полученное отверстие. Эта уникальная разработка технологов компании

«АЛТА-ПРОФИЛЬ» позволяет установить водосточную систему на нестандартных конструкциях, зданиях, домах.



5. МУФТА ЖЕЛОБА

Муфта используется для соединения отдельных желобов в единую систему.

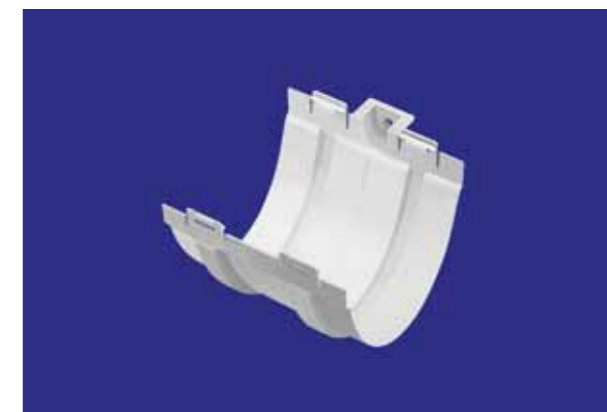

6. КЛИПСА ПЛАСТИКОВАЯ

Основная функция клипсы заключается в надежной фиксации финишных элементов желоба. Клипса служит для предотвращения разъединения желоба и фитинга (например, заглушки) в случае большого потока воды, а также с её помощью выравнивается высота ближнего и дальнего краев желоба, что позволяет использовать универсальные (без деления на левый и правый) угол и заглушку.



7. ВОРОНКА

Предназначена для отвода воды из желоба в водосточную трубу.

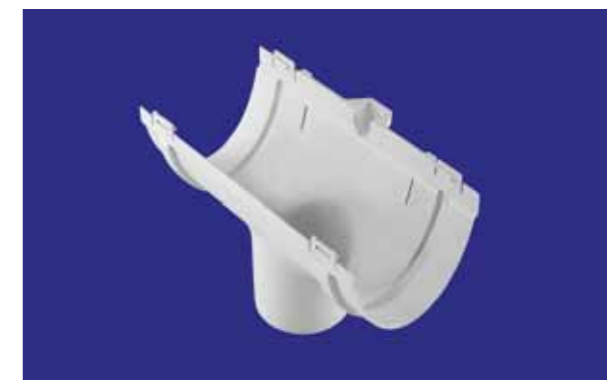

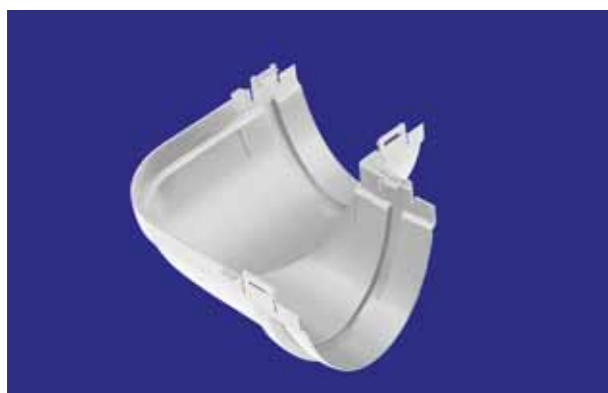

8. УГОЛ ЖЕЛОБА 90°

Для соединения двух систем желобов под углом 90 градусов применяется угол желоба.



9. ХОМУТ ТРУБЫ ПЛАСТИКОВЫЙ

Используется для крепления водосточной трубы к стене. Хомуты рекомендуется устанавливать на расстоянии 100 см друг от друга.



10. МУФТА ТРУБЫ

Применяется для соединения двух водосточных труб между собой или трубы непосредственно с воронкой.



11. МУФТА ТРУБЫ ПЕРЕХОДНАЯ

Муфта обеспечивает плавный переход от трубы ЭЛИТ диаметром 95 мм к трубе системы СТАНДАРТ диаметром 74 мм, что позволяет комбинировать элементы систем вместе.

12/13. КОЛЕНО ТРУБЫ 45°/67°

Предназначены для перехода от воронки к водосточной трубе или от одной трубы к другой, а также для обхода выступающих частей здания. Угол наклона колен измеряется отклонением от вертикальной оси.

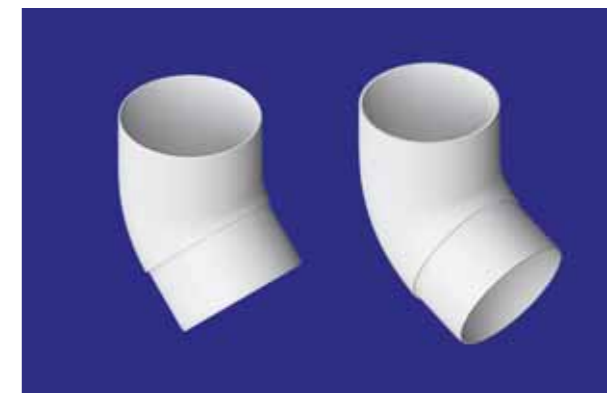

**14. ТРУБА ВОДОСТОЧНАЯ/
15. ТРУБА ВОДОСТОЧНАЯ С МУФТОЙ**

Труба предназначена для отвода воды, осадков на землю или дренажную систему. Для соединения двух труб используется специальный элемент — муфта трубы (элемент 10). Или можно использовать сразу трубу с муфтой. Достоинством трубы с муфтой является отсутствие необходимости использования соединяющих элементов, т. к. на конце трубы имеется расширение (производится с помощью муфтовой машины). Благодаря муфте, одна труба надежно фиксируется с другой трубой.

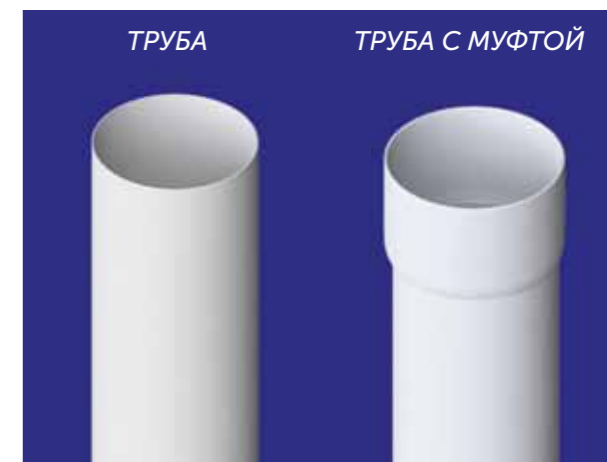

ТРУБА

ТРУБА С МУФТОЙ

**16. ХОМУТ ТРУБЫ МЕТАЛЛИЧЕСКИЙ/
17. ШПИЛЬКА МЕТАЛЛИЧЕСКАЯ**

Предназначены для надежной фиксации водосточной трубы к стене. Шпилька приобретается отдельно.



18. СЛИВ ТРУБЫ

Применяется для отвода воды из водосточной системы на землю или в дренаж.





**19. УДЛИНИТЕЛЬ
КРОНШТЕЙНА ЖЕЛОБА
МЕТАЛЛИЧЕСКИЙ**

Предназначен для крепления
пластикового кронштейна желоба к стропилам
крыши.



**20. КРОНШТЕЙН ЖЕЛОБА
МЕТАЛЛИЧЕСКИЙ МАЛЫЙ**

Кронштейн используется для крепления желобов
непосредственно к вертикальной лобовой доске.



**21. КРОНШТЕЙН ЖЕЛОБА
МЕТАЛЛИЧЕСКИЙ НОВЫЙ**

Предназначен для крепления желобов
к стропилам крыши.

**ИНСТРУКЦИЯ ПО МОНТАЖУ ВОДОСТОЧНОЙ
СИСТЕМЫ СТАНДАРТ**

НЕОБХОДИМЫЕ ИНСТРУМЕНТЫ И ПРИСПОСОБЛЕНИЯ ДЛЯ МОНТАЖА:

- рулетка, линейка, карандаш (используются при разметке);
- гвозди, шурупы, молоток, отвертка;
- дрель, шуруповерт, универсальная биметаллическая коронка фирмы «Stayer» (диаметр 102 мм);
- шпагат или шнур (используются во время установки кронштейнов);
- ножовка по металлу.

Монтаж водосточной системы заключается в поэтапной сборке всей системы непосредственно на здании. Монтаж осуществляется строго по принципу «сверху-вниз». Более подробно рассмотрим этот способ монтажа. Вся работа непосредственно начинается с установки кронштейнов желоба.



Рис. 1

**1. УСТАНОВКА ПЛАСТИКОВОГО
КРОНШТЕЙНА ЖЕЛОБА
НА ЛОБОВУЮ ДОСКУ**

Перед началом работы убедитесь, что лобовая доска установлена ровно; неровная поверхность доски может значительно исказить внешний вид водостока.

Отметьте на лобовой доске места установки кронштейнов желоба.

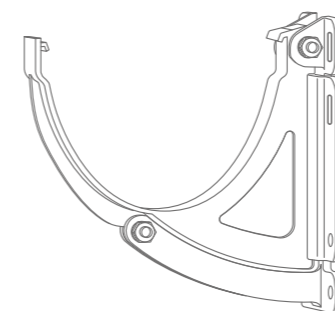
Прикрепите первый и последний кронштейн желоба. Расстояние от края крыши до кронштейнов зависит от уклона крыши. Так при уклоне 1:350, т.е. на расстоянии 6 м, перепад составит 17 мм. Далее натяните шпагат между наружными концами этих кронштейнов. Остальные кронштейны устанавливаются с шагом около 60 см и крепятся при помощи шурупов.



Рис. 2

**2. УСТАНОВКА ПЛАСТИКОВОГО
КРОНШТЕЙНА ВМЕСТЕ
С ПОВОРОТНЫМ ЭЛЕМЕНТОМ**

В случае, если у вас нестандартный изгиб крыши, или вам необходимо изменить угол наклона желоба по отношению к лобовой доске, то тогда можно использовать поворотный элемент кронштейна (рис. 1). Закрепите регулятор на лобовой доске, вставьте кронштейн в регулятор. Выберите нужный вам угол наклона, двигая кронштейн относительно вертикального положения. Зафиксируйте выбранный угол с помощью металлического штифта, вставив его в отверстия, нанесенные и на кронштейне, и на регуляторе (рис. 2). Прочелайте то же самое с каждым кронштейном.

Далее определите места сливов, размеры и количество угловых элементов.

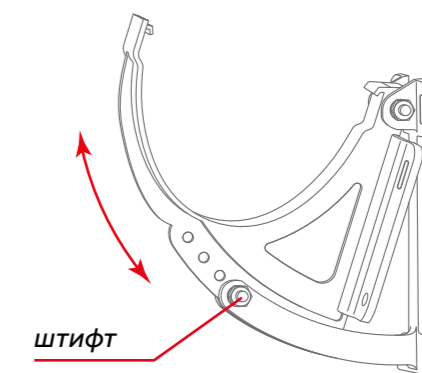
3. УСТАНОВКА ЖЕЛОБА



Рис. 3

4. УСТАНОВКА ВОРОНКИ

Прежде чем установить воронку, Вы должны определиться с местом её расположения. Необходимо, чтобы желоб, на котором будет крепиться воронка, был строго цельный, т.е. желоб не должен состоять из отдельных частей.

Установите воронку на нужное место желоба. Отметьте на желобе диаметр отверстия воронки. С помощью универсальной биметаллической коронки фирмы «Stayer» выпиливание сливного отверстия проходит быстро и чисто. Рекомендуется работать на малых оборотах, и делать несколько витков назад, чтобы пластик становился более мягким. С отрезанной кромки удалить заусенцы. Наденьте воронку на желоб до характерного щелчка. Для более надежной фиксации закрепите полученную систему пластиковыми клипсами, устанавливая их на специальные защелки элементов (рис. 4). Применение клипсы в данном случае необязательно.

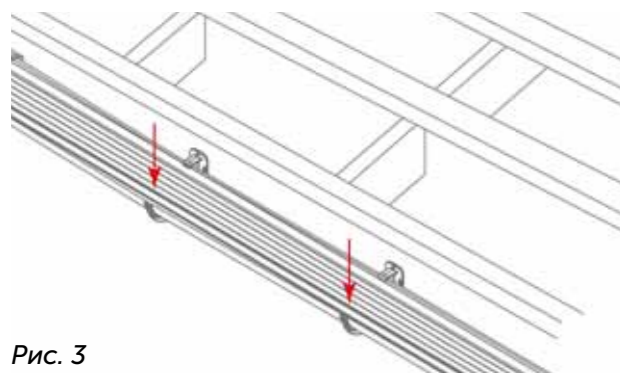
Необходимо помнить, что при установке воронки очень важно, чтобы кронштейны крепления желоба монтировались с двух сторон воронки и как можно ближе к её краям (рис. 5).



Рис. 4

Вставьте желоб в кронштейн и надавите на него вниз, пока желоб не встанет на место со щелчком (рис. 3).

Обратите внимание, желоб системы СТАНДАРТ имеет несимметричную форму. Один край меньше другого на 4 мм. К стене крепится больший край, от стены - меньший.

ВНИМАНИЕ! Перед установкой соединительных и финишных элементов желоба (воронки, муфты желоба, угла желоба, заглушки) вставьте резиновый уплотнитель в специальные пазы на внутренней стороне элементов. Если резинка недостаточно скользит, то можно смочить её мыльным раствором, что не даст смыть смазывающее вещество, но при этом увеличит скольжение.

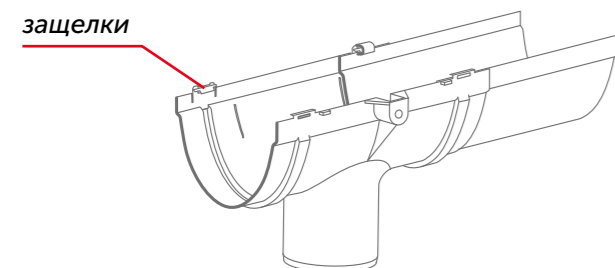

Рис. 5

Рис. 6

При недостатке места для размещения второго кронштейна крепления желоба (рис. 6) допускается его отсутствие. В этом случае, важно, чтобы желоб был цельковым и сливное отверстие вырезалось в нем. Правильная установка воронки на цельковый желоб и поддержка её кронштейнами обеспечит необходимую прочность при снеговых нагрузках.

5. УСТАНОВКА МУФТ ЖЕЛОБОВ

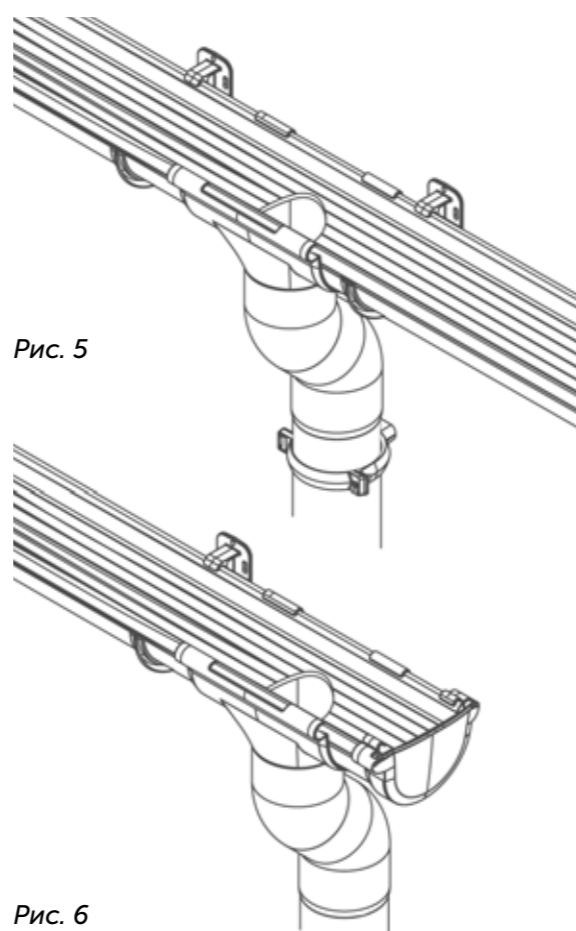
На внутренней стороне муфты имеются специальные ограничители с надписью «STOP», которые специально ограничивают ту зону, в пределах которой нельзя соединять элементы. Так как в процессе эксплуатации водосточной системы возможны линейные расширения.

На месте стыка желобов зацепите кромку муфты за задний край желоба, а затем заведите переднюю кромку элемента за передний край желоба и защелкните в замок. Для более надежной фиксации закрепите полученную систему пластиковыми клипсами, устанавливая их на специальные защелки элементов. Применение клипсы в данном случае не обязательно.

С обеих сторон муфты желоба в непосредственной близости от неё также необходимо устанавливать кронштейны желоба для придания необходимой прочности системе.



Рис. 7

6. УСТАНОВКА УГЛА ЖЕЛОБА 90°

Угол желоба 90 в системе СТАНДАРТ универсален, подходит как для правой, так и для левой стороны желоба, а так как желоб несимметричен, то выровнять высоту одной из сторон желоба поможет пластиковая клипса. На одну из сторон универсального угла (к которой будет крепиться лицевая сторона желоба) необходимо установить пластиковую клипсу. Клипсу обязательно ставим на специальные защелки, предусмотренные на элементах, и строго по направлению стрелочки-указателя, нанесенного на клипсе (рис. 7). Далее под усик клипсы заводим меньший край желоба, а противоположный край вставляем до характерного щелчка (рис. 8). Другой край угла аналогичным образом соедините с другим желобом.

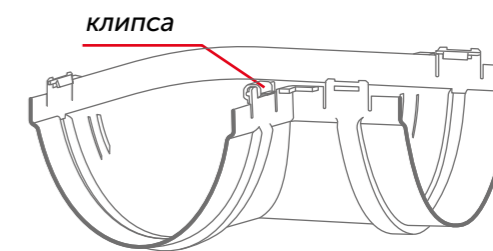

Рис. 8



Рис. 9

7. УСТАНОВКА ЗАГЛУШКИ

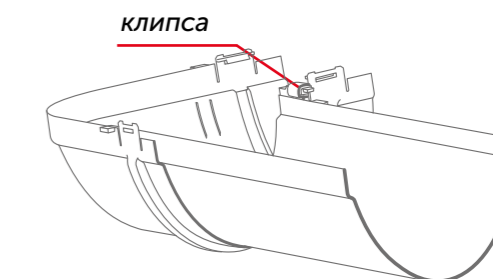
При установке универсальной заглушки приходится применять некоторые хитрости, из-за несимметричности желоба. Для выравнивания высоты сторон желоба применяется клипса. На лицевую сторону заглушки на крепежную защелку устанавливается клипса (рис. 9). Под усик клипсы заводим лицевую сторону желоба, а противоположный край вставляем до щелчка (рис. 10).

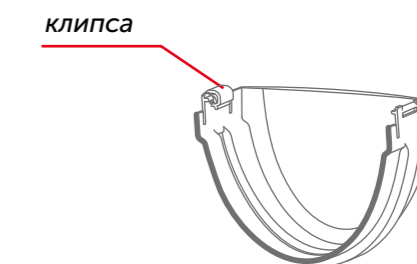

Рис. 10

8. УСТАНОВКА КОЛЕНА ТРУБЫ

Колена устанавливаются по направлению стока. Угол наклона колен измеряется отклонением от вертикальной оси (рис. 11).

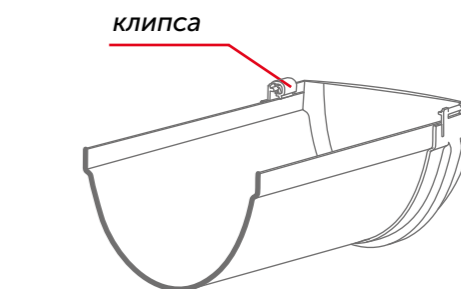

Рис. 11

9. УСТАНОВКА ВОДОСТОЧНОЙ ТРУБЫ

Монтаж водосточной трубы начинается после установки колена. Верхний конец трубы вставляется в раструб колена. Крепление трубы к стене осуществляется при помощи хомутов трубы (установку хомутов трубы см. ниже). Расстояние между хомутами не должно превышать 100 см. Установка водосточных труб зависит от правильности установки системы желобов и сопутствующих фитингов. Для строго вертикального расположения водосточной трубы необходимо, чтобы кронштейны крепления желоба крепились строго вертикально по отвесу.

ВНИМАНИЕ: допускается небольшое отклонение нижней части трубы от вертикали только от стены дома, но, ни в коем случае, не наоборот.

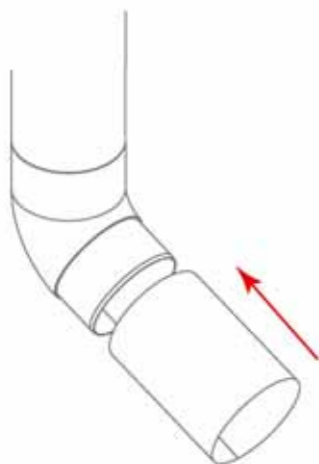

Рис. 12

10. УСТАНОВКА ХОМУТОВ ТРУБЫ

Верхний хомут устанавливается непосредственно под коленом водосточной трубы. Следующий хомут устанавливается на расстоянии 100 см. Откройте хомут трубы, отогнув его часть. Вставьте трубу, затем зафиксируйте, защелкнув хомут, и закрепив шурупом (рис. 12).

ВНИМАНИЕ: Мы рекомендуем при установке верхнего хомута под коленом водосточной трубы использовать резиновый уплотнитель, который можно купить у торговых представителей компании «АЛЬТА-ПРОФИЛЬ». Данная процедура необходима для более прочного крепления элементов слива водосточной системы. При этом на трубе плотно должен фиксироваться только верхний хомут, остальные хомуты устанавливаются с зазором, для обеспечения возможного хода трубы при линейном расширении.

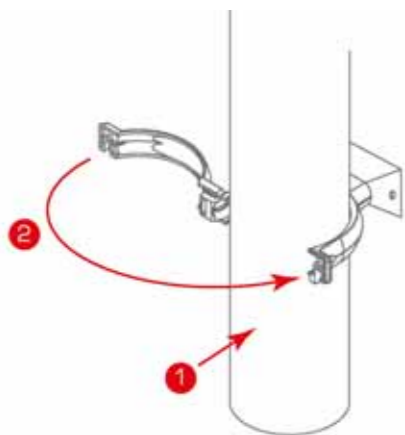

Рис. 13

11. УСТАНОВКА МУФТЫ ТРУБЫ

Для соединения двух труб или трубы с воронкой используется муфта трубы.

12. УСТАНОВКА СЛИВА ТРУБЫ

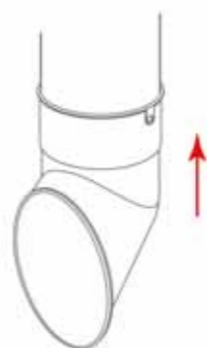
Слив имеет отверстия для саморезов, чтобы надежно закрепить на конце водосточной трубы (рис. 13).

На этом монтаж водосточной системы СТАНДАРТ можно считать завершенным.

РАСЧЕТ ОСНОВНЫХ ЭЛЕМЕНТОВ И КОМПЛЕКТУЮЩИХ ВОДОСТОЧНЫХ СИСТЕМ ЭЛИТ И СТАНДАРТ

1. РАСЧЕТ КОЛИЧЕСТВА ЖЕЛОБОВ

Количество желобов определяется по периметру карниза. «АЛЬТА-ПРОФИЛЬ» выпускает желоба длиной 3 и 4 метра. Зная периметр, Вы можете рассчитать количество желобов.

2. РАСЧЕТ КОЛИЧЕСТВА МУФТ (СОЕДИНИТЕЛЕЙ) ЖЕЛОБОВ

Муфты желобов используются для соединения водосточных желобов в единую систему. Количество муфт желобов определяется исходя из количества желобов, так как на два желоба необходима одна муфта.

3. РАСЧЕТ КОЛИЧЕСТВА КРОНШТЕЙНОВ ДЛЯ КРЕПЛЕНИЯ ЖЕЛОБА

В водосточной системе АЛЬТА ВОДОСТОК кронштейны желобов рекомендуется крепить на расстоянии 60 см. друг от друга. Необходимо учитывать также то, что мы настоятельно рекомендуем устанавливать кронштейны в непосредственной близости с обеих сторон муфты желоба, воронки, угла. Количество кронштейнов желоба рассчитывается исходя из суммы длин всех желобов и количества используемых фитингов (муфт желобов, воронок, углов).

4. РАСЧЕТ КОЛИЧЕСТВА ЗАГЛУШЕК ЖЕЛОБА

Заглушки устанавливаются на торец желоба. На каждую конечную систему желобов требуется 2 шт.

5. РАСЧЕТ УГЛА ЖЕЛОБА 90° И УГЛА ЖЕЛОБА РЕГУЛИРУЕМОГО (120-145°)

Угол желоба рассчитывается в зависимости от количества поворотов водосточной системы.

6. РАСЧЕТ КОЛИЧЕСТВА ВОДОСТОЧНЫХ ВОРОНОК

Количество воронок равно числу водосточных сливов.

7. РАСЧЕТ КОЛИЧЕСТВА ВОДОСТОЧНЫХ ТРУБ

Водосточные трубы АЛЬТА ВОДОСТОК выпускаются длиной 3 м и 4 метра. Для определения количества водосточных труб необходимо знать высоту земли до карнизного свеса и как будет производиться водослив (на землю или в дренаж).

8. РАСЧЕТ КОЛЕНА ТРУБЫ

Расчет колена трубы зависит от количества выступающих частей здания и от количества водосточных сливов.

9. РАСЧЕТ КОЛИЧЕСТВА МУФТ ТРУБЫ

Муфта трубы используется для соединения водосточных труб друг с другом, или трубы и воронки. Количество муфт определяется общим количеством водосточных труб. Сколько соединений труб Вы хотите сделать, столько муфт Вам потребуется.

10. РАСЧЕТ КОЛИЧЕСТВА МУФТЫ ПЕРЕХОДНОЙ.

Количество муфт переходных зависит от количества переходов системы ЭЛИТ к системе СТАНДАРТ.

11. РАСЧЕТ КОЛИЧЕСТВА ХОМУТОВ ТРУБЫ

Хомуты трубы устанавливаются на расстоянии 100 см друг от друга. Их количество зависит от общей суммы длин всех водосточных труб.

12. РАСЧЕТ СЕТКИ МЕТАЛЛИЧЕСКОЙ*

Сетка защищает водосточные трубы от попадания листьев и мусора. На каждую водосточную воронку необходимо по 1 шт. сетки. Но необходимо помнить, что засорение сетки листвой и прочим мусором значительно ухудшает пропускную способность желоба. Поэтому стоит устанавливать сетку в воронку или не стоит, решать Вам.

13. РАСЧЕТ КОЛИЧЕСТВА СЛИВОВ ТРУБЫ

Количество сливов трубы зависит от количества водосточных стояков. На каждый стояк по одному сливу.

* Напоминаем, что сетка металлическая имеется только в системе ЭЛИТ.



УПАКОВКА И ХРАНЕНИЕ ВОДОСТОЧНЫХ СИСТЕМ АЛЬТА ВОДОСТОК

Большое значение компания «АЛЬТА-ПРОФИЛЬ» уделяет упаковке основных элементов и комплектующих водосточных систем, поскольку в процессе хранения и транспортирования возможно повреждение продукции. Элементы водосточных систем темных цветов, в независимости от производителя, нельзя оставлять на открытом солнце по отдельности. Это не касается системы в сборе. Мы настоятельно рекомендуем хранить все элементы водосточной системы таким же образом,

как они пришли от поставщика, а именно: все фитинги должны храниться в коробках в вертикальном положении. Каждый желоб и труба сначала обёртываются защитной пленкой, а затем пакуются в полиэтиленовый рукав. С фитингами обстоит дело по-другому. Каждый фитинг помещается в отдельный пакет, а затем они расфасовываются по коробкам. В коробке помещается разное число фитингов, в зависимости от размеров.

КОЛЛЕКЦИЯ ЭЛИТ

Заглушка желоба универсальная	50 шт./короб.
Желоб и труба	6 шт./рукав
Кронштейн желоба пластиковый	100 шт./короб.
Муфта желоба	12 шт./короб.
Воронка	10 шт./короб.
Угол желоба универсальный 90°	8 шт./короб.
Угол желоба 120°–145° регулируемый	8 шт./короб.
Муфта трубы	36 шт./короб.
Колено трубы 45°	12 шт./короб.
Колено трубы 67°	16 шт./короб.
Слив трубы	12 шт./короб.
Хомут трубы пластиковый	100 шт./короб.

МЕТАЛЛИЧЕСКИЕ КОМПЛЕКТУЮЩИЕ:

Кронштейн желоба металлический малый	30 шт./короб.
Хомут трубы металлический	45 шт./короб.
Шпилька металлическая	45 шт./короб.
Удлинитель кронштейна металлический	45 шт./короб.
Кронштейн желоба металлический новый	30 шт./короб.
Кронштейн желоба металлический А3	30 шт./короб.
Сетка металлическая	50 шт./короб.

КОЛЛЕКЦИЯ СТАНДАРТ

Заглушка	50 шт./короб.
Желоб и труба	8 шт./рукав
Кронштейн желоба пластиковый	90 шт./короб.
Поворотный элемент	80 шт./короб.
Кронштейна пластиковый	
Муфта желоба	32 шт./короб.
Клипса пластиковая	7000 шт./короб.
Воронка	8 шт./короб.
Угол желоба 90	14 шт./короб.
Хомут трубы пластиковый	100 шт./короб.
Муфта трубы	80 шт./короб.
Муфта трубы переходная	36 шт./короб.
Колено трубы 45	40 шт./короб.
Колено трубы 67	36 шт./короб.
Слив трубы	20 шт./короб.

МЕТАЛЛИЧЕСКИЕ КОМПЛЕКТУЮЩИЕ:

Хомут трубы металлический	45 шт./короб.
Шпилька металлическая	45 шт./короб.
Удлинитель кронштейна желоба	45 шт./короб.
Кронштейн желоба металлический малый	30 шт./короб.
Кронштейн желоба металлический новый	30 шт./короб.

ИНСТРУКЦИЯ ПО ТРАНСПОРТИРОВАНИЮ, ХРАНЕНИЮ И УХОДУ ЗА ПРОДУКЦИЕЙ ГК «АЛЬТА-ПРОФИЛЬ»

ТРАНСПОРТИРОВКА ПРОДУКЦИИ

Транспортировать продукцию допускается любым видом крытого транспорта с вентиляцией на паллетах (поддонах) в соответствии с Правилами перевозки грузов, действующими на конкретном виде транспорта.

Транспортировать продукцию необходимо в фирменной упаковке производителя. В случае вынужденной перевозки продукции без упаковки между изделиями (комплектующими) следует проложить защитный материал с целью предохранения их от механических повреждений и деформаций.

Упаковки с продукцией не должны выступать за габаритную длину кузова транспортного средства.

Упаковки должны быть надежно закреплены и предохранены от перемещения с целью защиты их от механических повреждений и деформаций.

При транспортировании продукции температура в крытом кузове не должна превышать +38° С и опускаться ниже -50° С.

При осуществлении погрузочно-разгрузочных работ и производственных операций не допускается бросать и деформировать упаковку во избежание повреждения изделий.

При перевозке продукции не транспортом производителя при наступлении гарантийного случая потребитель обязан предоставить договор с организацией-перевозчиком.

При перевозке продукции транспортом потребителя за сохранность и качество продукции ответственность несет потребитель.

ХРАНЕНИЕ ПРОДУКЦИИ

Хранить только в фирменной упаковке производителя.

Хранить только в условиях, препятствующих попаданию влаги и солнечных лучей.

Упакованную продукцию следует хранить в крытых складских помещениях, оборудован-

ных вентиляцией, вне зоны действия отопительных приборов и прямых солнечных лучей, при температуре от -50° С до +38° С и относительной влажности воздуха 50-60 %.

При длительном хранении необходимо использовать паллеты или стеллажи, при этом высота складирования упаковок не должна превышать 1 м.

Рекомендуется в летнее время не хранить продукцию на открытых площадках. При длительном хранении изделий необходимо вскрывать упаковку.

УХОД ЗА ПРОДУКЦИЕЙ

Не рекомендуется осуществлять монтаж продукции при температуре ниже -5° С.

Распаковку продукции следует производить при температуре не ниже +15° С, предварительно выдержанной при такой температуре не менее 12 часов.

Смонтированные изделия необходимо 1 раз в год промывать водой с помощью обычного садового шланга. Дополнительно можно использовать мягкую тряпку или мягкую щетку на длинной ручке.

Для удаления загрязнений, несмываемых водой, можно воспользоваться раствором, состоящим из 1/3 стакана стирального порошка, 2/3 стакана бытового очистителя и 4 литра воды.

Не оставляйте чистящие средства на поверхности продукции при мытье дома более, чем на несколько минут. Необходимо тщательно смыть их водой.

КАТЕГОРИЧЕСКИ ЗАПРЕЩАЕТСЯ:

Использовать моющие средства, содержащие активные окислители (белизна), хлорсодержащие растворители, а также использовать щетки с жесткой щетиной, которые могут повредить поверхность продукции.





ПЕРВЫЕ В СВОЕМ ДЕЛЕ!

ОПТИМАЛЬНОЕ РЕШЕНИЕ ЗАДАЧИ ПО ОТДЕЛКЕ,
РЕНОВАЦИИ ФАСАДА:

- ↙ частного дома для постоянного проживания;
- ↙ коттеджа, таунхауса;
- ↙ дачного дома, любого малоэтажного строения.

 АЛТА САЙДИНГ	Доступное решение для любого бюджета.
 АЛТА ФОРМ	Сайдинг с фактурой камня для любых фасадов.
 АЛТА ФАСАД	Фасад под камень или кирпич – надежный, прочный, долговечный.
 АЛТА БОРД	Новое поколение сайдинга, микс лучших свойств и качеств.
 АЛТА ДЕКОР	Готовое решение для декорирования оконных, дверных проемов и углов.
 АЛТА СИСТЕМА	Уникальная система крепления фасадов с дополнительной вентиляцией.
 АЛТА СПАН	Гидропароизоляционные и ветровлагозащитные мембраны.
 АЛТА ВОДОСТОК	Системы отвода талых и дождевых вод с кровли.
 АЛТА ЛАНДШАФТ	Газонные решетки для зон отдыха, дорожек, игровых площадок, экопарковки.
 АЛТА ДРЕНАЖ	Поверхностный дренаж для защиты фундамента и цоколя, сухой участок вокруг дома.
 АЛТА СТЕП	Террасная доска, ограждения, ступени из ДПК, ламинат для дома и приусадебного участка.
 АЛТА ПАНЕЛЬ	Отделочные материалы для внутренней отделки: пластиковые панели и вагонка ПВХ.
 АЛТА КОМПЛЕКТАЦИЯ	Металлические элементы для фасада и кровли.



 www.altaprofil.ru
 +7 (800) 555-777-3
(звонок бесплатный)

Контакты:



V24.04

г. Москва, ул. Феодосийская, д.1, к.7

тел: +7 (495) 713-87-33, +7 (495) 713-87-55, +7 (495) 713-87-44, +7 (495) 713-87-77 / e-mail: mail@alta-profil.ru